

Fallschutzplatten 7 cm für Fallhöhen bis 210 cm
Plaques de protection de chutes pour hauteur de chute jusqu'à

| | | | | |
|--------------|------------|-----------------|------------------|---|
| # 4.949 | 50/50/7 cm | rot / rouge: | / m ² |  |
| # 4.950 | 50/50/7 cm | grün / vert: | / m ² |  |
| # 4.999_FS7G | 50/50/7 cm | grau / gris: | / m ² | |
| # 4.999_FS7S | 50/50/7 cm | schwarz / noir: | / m ² | |

Fallschutzplatten 25/50/7 cm ebenfalls erhältlich
Plaques de protection 25/50/7 cm aussi livreable.

Fallschutzplatten 8 cm für Fallhöhen bis 240 cm
Plaques de protection de chutes pour hauteur de chute jusqu'à

| | | | |
|--------------|------------|-----------------|------------------|
| # 4.999_FS8R | 50/50/8 cm | rot / rouge: | / m ² |
| # 4.944 | 50/50/8 cm | grün / vert: | / m ² |
| # 4.999_FS8G | 50/50/8 cm | grau / gris: | / m ² |
| # 4.999_FS8S | 50/50/8 cm | schwarz / noir: | / m ² |

Fallschutzplatten 25/50/8 cm ebenfalls erhältlich
Plaques de protection 25/50/8 cm aussi livreable.

Softsystem 8 cm für Fallhöhen bis 260 cm
Système soft pour hauteur de chute jusqu'à

| | | | |
|-------------|----------------|--------------|------------------|
| # 4.999_SS8 | 50/50/6 + 2 cm | rot / rouge: | / m ² |
|-------------|----------------|--------------|------------------|

Softsystem 9 cm für Fallhöhen bis 300 cm
Système soft pour hauteur de chute jusqu'à

| | | | |
|-------------|----------------|--------------|------------------|
| # 4.999_SS9 | 50/50/7 + 2 cm | rot / rouge: | / m ² |
|-------------|----------------|--------------|------------------|



Unterbau: Softsystem
Infrastructure: système soft



Aufbau: Fallschutzplatten
Couche de surface: plaques de protection en cas de chute

- Einfache Verlegung
- Saubere und pflegeleichte Lösung im Fallraum
- Top Preis-/ Leistungsverhältnis

- Pose simple
- Solution propre, d'entretien facile dans la zone de chute
- Excellent rapport prix/prestations



Spezialpreise bei Abnahmen von ganzen Paletten.
Prix spéciaux pour achats par palettes entières.

Rand und Randeckplatten / Plaques de bordures

- # 4.955 50 x 25 x 5/2 cm rot / rouge:
- # 4.946 50 x 25 x 5/2 cm grün / vert:
- # 4.952 50 x 25 x 7/2 cm rot / rouge:
- # 4.959 50 x 25 x 7/2 cm grün / vert:

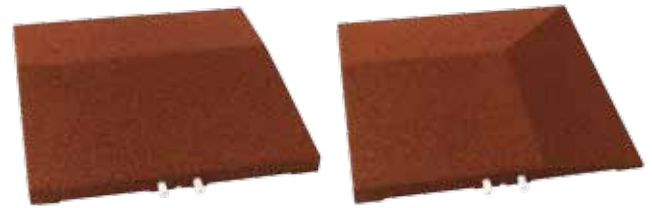

Softex Elastikpflaster / Pavé élastique Softex

- # 4.960 rot / rouge / m²
- # 4.961 grün / vert / m²
- # 4.962 schwarz / noir / m²

Aus Gummigranulat. Einfache Verlegung auf jedem tragfähigen Untergrund. Verklebung ist möglich. Nicht geeignet für Platzierung unter Spielplatzgeräte.

En granulés de caoutchouc. Pose facile sur toute surface résistante. Possibilité de coller les pavés. Pas adapté pour pose sous engins de jeux.



4.965 Kleber für Gummigranulat
Platten in Kartuschen 310 ml für ca. 3–4 Lfm.

Colle pour plaques de granulé de caoutchouc en cartouche 310 ml pour environ. 3–4 lm.

Fallschutzzone für Federwippgeräte / Zone de protection de chutes pour bascules à resort

- # 4.951 250 x 200 x 5 cm rot / rouge:

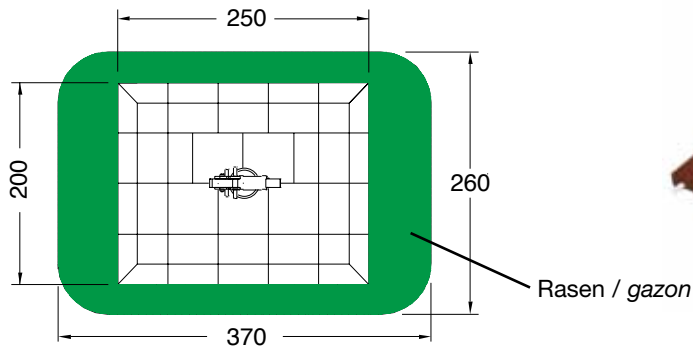

Bei Hartbelägen muss die komplette Fallschutzfläche mit Fallschutzbelag ausgestattet sein.
Pour les surfaces en dur, c'est la totalité de la zone de protection contre les chutes qui doit être revêtue de plaques de protection contre les chutes.

Rasenschutzmatten / Nattes de protection de gazon

- # 4.975 40 x 40 cm

Schützen die Grasnarbe dauerhaft bei starker Beanspruchung. Kein Fallschutz!
Ideal bei TT-Tischen, niedrigen Spielgeräten.
Zusammensteckbar. Das Gras wächst durch die Spalten.
Platten grün.

Protège durablement le gazon lors de fortes utilisations.
Avec raccord pour assemblage. Le gazon pousse à travers la natte. Nattes en couleur vert.



Fallschutzplatten EPDM farbig 5 cm
 Plaques de protection de chutes en EPDM, colorées

für Fallhöhen bis 140 cm
 pour hauteur de chute jusqu'à 140 cm

4.970 50 x 50 x 5 cm / m²

Interessante Gestaltungsmöglichkeiten mit farbigen Fallschutzplatten. Deckschicht aus hochwertigem Neugummi-Granulat, durchgefärbt.

Possibilités intéressantes d'aménagement avec des plaques de protection de chutes colorées. Couche de surface en granulé de caoutchouc naturel de haute qualité teinté dans la masse.



Gestaltungsbeispiel mit EPDM- und Symbolplatten
 Par exemple la conception avec EPDM et le symbole de conseils

Auf Anfrage / Sur demande

Ballspielplatten und Kunstrasenplatten
 Ball game conseils et les disques artificiels



Auf Anfrage / Sur demande

Würfel / Cube

4.932 40/40/40 cm

Sitzgelegenheit, Absperrung, Sandkasteneinfassung oder als Gestaltungsobjekt in Spiellandschaften, der Würfel aus Gummigranulat bietet viele Einsatzmöglichkeiten. Aufbau mittels Bodenhülse sorgt für Standfestigkeit und einfachen Ein- und Ausbau.

Élément d'assise, de délimitation, de bordure de bac à sable ou imaginaire, sur des places de jeux. Le cube en granulé de caoutchouc permet un spectre d'utilisation varié. La fixation par douille permet une grande stabilité ainsi qu'un montage et démontage simple. La fixation par douille permet une grande stabilité ainsi qu'un montage et démontage simple.

Farbe / Couleur:
Rotbraun / rouge-brun.



**Auf Anfrage
Sur demande:**
grün / vert
grau / gris
schwarz / noir

Balls

4.933 Ø 50 cm

Aus Gummigranulat. Aufbau mittels Bodenhülse sorgt für Standfestigkeit und einfachen Ein- und Ausbau.

En granulé de caoutchouc. La fixation par douille permet une grande stabilité ainsi qu'un montage et démontage simple.

Farben / Couleurs:
blau / bleue, leuchtorange / orangé brillant



**Weitere Farben auf Anfrage.
D'autres couleurs sur demande.**

Rasenkanteneinfassung / Bordures de gazon

4.936 100/25/5 cm

Als Einfassung von Spielplätzen, Spielanlagen und Sportanlagen. Rillen in der Rasenkanteneinfassung gewährleisten festen Sitz im Frischbetonbett.

Inkl. Steckverbinder.

À utiliser comme bordures pour places de jeux ou d'installations sportives. Les rainures sur la face extérieure permettent une tenue stable dans un lit de béton. Couleur rouge-brun.

Inclus tiges de liaison.



**Auf Anfrage
Sur demande:**
grün / vert
grau / gris
schwarz / noir